

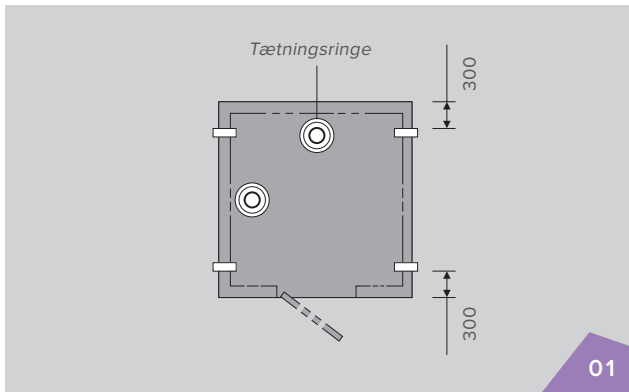

# Toiletbygninger

Følg vejledningen for nem og hurtig montering



Forberedelsesarbejder.

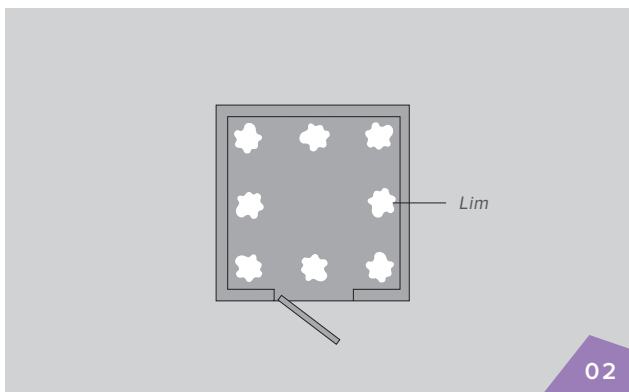

Fastgørelse/limning af bygning.

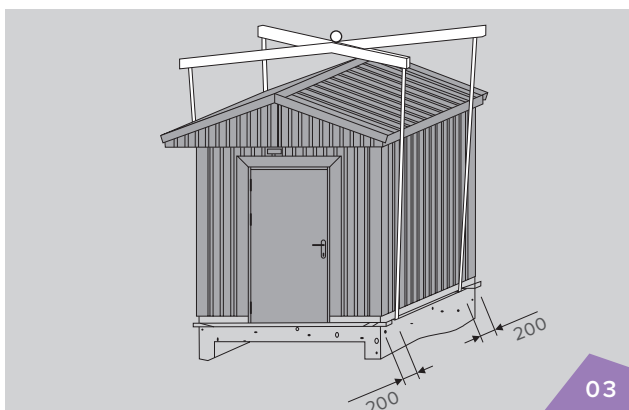

Kranhejs af bygning.

## Rengøring af betonfundament

Før placering af bygningen på betonfundamentet, skal fundamentet være rengjort for sand, småsten eller lignende for at undgå tryk-skader på bygningens sokkel/bund.

## Forberedelsesarbejder, tegning 1

Placer trækiler, 4 stk., på betonfundamentet, 300 mm fra hvert hjørne. Ifald der er stutsetilslutninger, tættes der mellem betonfundament og bygningens bund med Scan-Plast tætningsringe omkring stutserne. Tætningsringene klæbes til betonfundamentet med silikone.

## Fastgørelse/limning af bygning, tegning 2

Bygningen limes til betonfundamentet (vindlastsikring) med Scan-Plast byggelim. Der påføres 0,1 m<sup>2</sup> limflade pr. 1 m<sup>2</sup> bygningsareal. Byggelimen fordeles fra bygningens fire hjørner og her i mellem.

## Kranafhejs af bygning, tegning 3

Placer 2 båndstroppe omkring bygningen, 200 mm fra hvert hjørne. Benyt et løfteåg til at sikre den korrekte afstand mellem båndstroppe samt for at undgå at båndstroppe vil glide sammen. Hejs forsigtigt bygningen ned på betonfundamentet på de placerede trækiler. Kontroller at bygningen er placeret korrekt på fundamentet, og at stutse passer ud for hinanden. Fjern båndstroppe. Fjern trækilerne ved hjælp af en løftestang eller ved skiftevis at slå på trækilerens sider (vrikkes ud).

## Afslutningsarbejder

Demontér evt. beskyttelsestræ, der er monteret på bygningen. Udfør evt. fugearbejde mellem bygningens sokkel og betonfundamentet. Udfør evt. pletmaling.